

COMBIMATE UNIVERSALI COMBINADAS UNIVERSALES

C 41C - C 30C COMBIMATE UNIVERSALI COMBINADAS UNIVERSALES

CARATTERISTICHE TECNICHE	CARACTERÍSTICAS TÉCNICAS	C 30C	C 41C
PIALLA A FILO	CEPILLO		
Larghezza utile di lavoro piani a filo	Ancho útil de trabajo de las mesas	300 mm	410 mm
Lunghezza totale dei piani filo	Longitud total de las mesas	1510 mm	1800 mm
Numero coltelli	Numero de cuchillas	3	3
Guida multi-funzione pialla/sega inclinabile	Guía multi-funcional cepillo/sierra inclinable	90 ÷ 45°	90 ÷ 45°
PIALLA A SPESSORE	REGRUESO		
Dimensioni piano spessore	Dimensiones mesa regrueso	585 x 300 mm	605 x 410 mm
Velocità d'avanzamento allo spessore	Velocidad de avance	7 m/min	7 m/min
Altezza min/max di lavoro allo spessore	Altura mín/máx de trabajo	3/230 mm	3/230 mm
SEGA CIRCOLARE	SIERRA CIRCULAR		
Dimensioni piano sega-toupie	Dimensiones mesa sierra-tupí	339 x 1100 mm	339 x 1100 mm
Inclinazione lama sega	Inclinación disco	90 ÷ 45°	90 ÷ 45°
Diametro massimo lama sega con incisore montato	Max. diám. disco con incisor montado	315 mm	315 mm
Sorgenza max. lama sega dal piano a 90° con lama da 315 mm	Saliente máx. disco diam. 315 mm a 90°	100 mm	100 mm
Sorgenza max. lama sega dal piano a 45° con lama da 315 mm	Saliente máx. disco diam. 315 mm a 45°	78 mm	78 mm
Capacità max. a squadrare (opzionale)	Capacidad máx. de escuadrado (opcional)	1600 (2250) mm	1600 (2250) mm
Larghezza di taglio alla guida parallela	Ancho de corte en la guía paralela	820 mm	900 mm
TOUPIE	TUPI		
Lunghezza utile dell'albero toupie	Longitud útil del eje tupí	125 mm	125 mm
Velocità rotazione albero/toupie a 50 Hz g/min	Velocidad rotación eje a 50 Hz RPM	1400-3500- 6000-8000	1400-3500- 6000-8000
Diametro max. dell'utensile rientrante sotto il piano	Diámetro máx. de la herramienta retráctil por debajo de la mesa	210 mm	210 mm
Diametro max. utensile in tenonatura	Diámetro máx. de la herramienta durante el espigado	275 mm	275 mm
Potenza motore (n. 3 motori) a 50 Hz (HP)	Potencia motores (n. 3 motores) a 50 Hz (HP)	3 kW (4)	3 kW (4)
Potenza motore (n. 3 motori) a 60 Hz (HP)	Potencia motores (n. 3 motores) a 60 Hz (HP)	3,6 kW (4,8)	3,6 kW (4,8)
Peso netto macchina base	Peso neto máquina base	525 Kg	560 Kg

PRINCIPALI OPZIONALI: Versione con corsa max. 2250 mm CE (2450 mm non CE) - Telaio a squadrare completo di guida telescopica e supporto a bandiera - Cavatrice in ghisa - Gruppo incisore - Battute di squadra reversibili - N.2 volantini supplementari per movimentazione gruppi - Gruppo guide professionali - Ruote per spostamento macchina - Pianetti in alluminio per guida toupie - Pianetto e cuffia a tenonare - Albero Tersa - Predisposizione elettrica e supporto escludibile per trascinatore - Albero toupie intercambiabile - 3 motori monofase 1,8 kW 2,5 HP 50 Hz - 3 motori trifase 4 kW 5,5 HP 50 Hz - Inversione di rotazione dell'albero toupie

PRINCIPALES OPCIONALES: Versión con carrera máxima 2250 mm CE (2450 non CE) - Bastidor para escuadrar provisto de guía telescópica y apoyo extensible - Escopleadora en fundición - Grupo incisor - Topes de escuadrado reversibles - Nr. 2 volantines suplementarios para el movimiento de los grupos - Grupo guías profesionales - Ruedas para el desplazamiento de la máquina - Mesas en aluminio para guía tupí - Mesa y campana para espigar - Eje Tersa - Soporte abatible y predisposición eléctrica para alimentador - Eje tupí intercambiabile - 3 motores monofásicos 1,8 kW 2,5 HP - 50 Hz - 3 motores trifásicos 4 kW - 5,5 HP - 50 Hz - Inversión de rotación del eje tupí

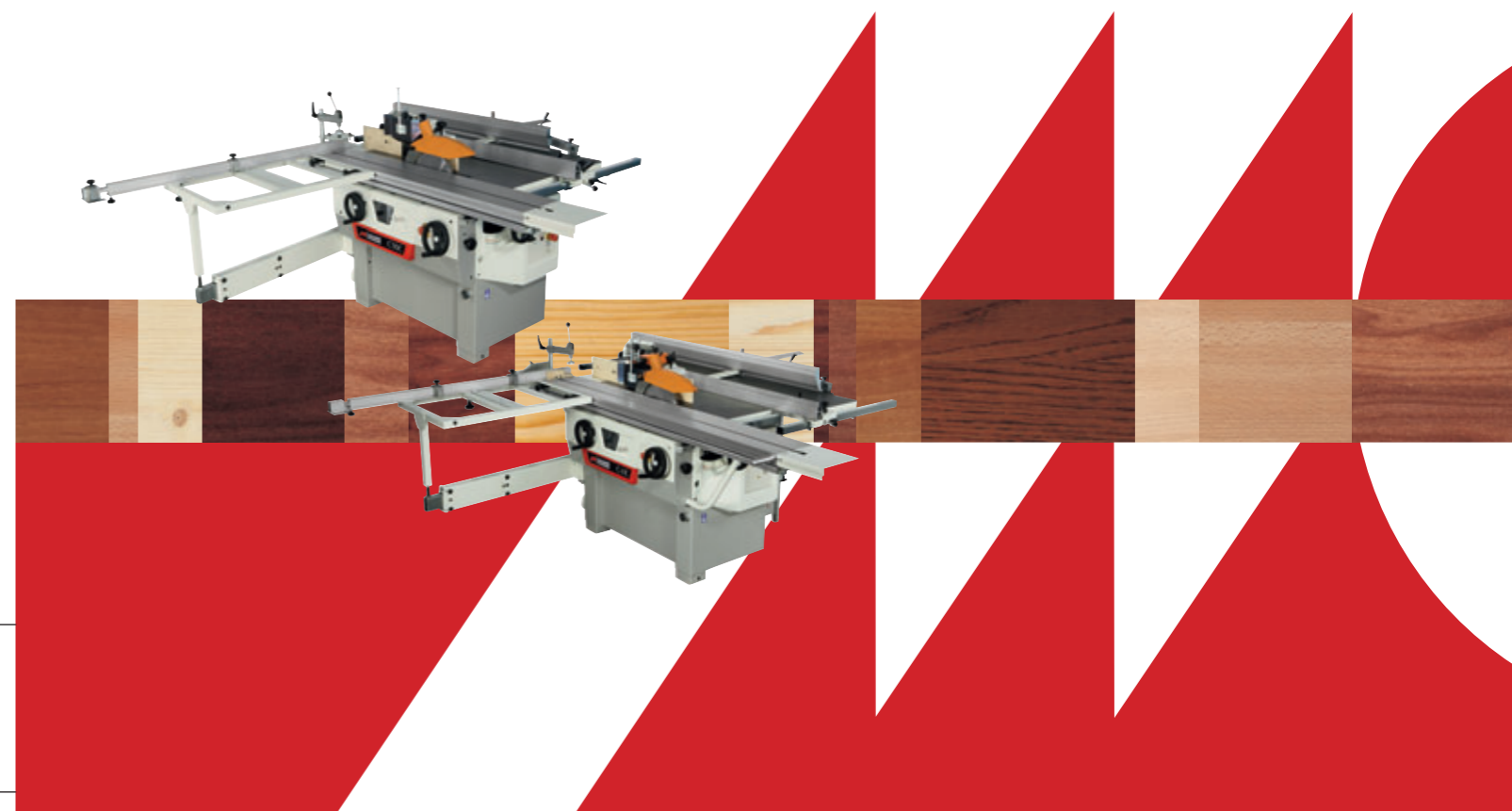

DIMENSIONI D'INGOMBRO DIMENSIONES MÁQUINA

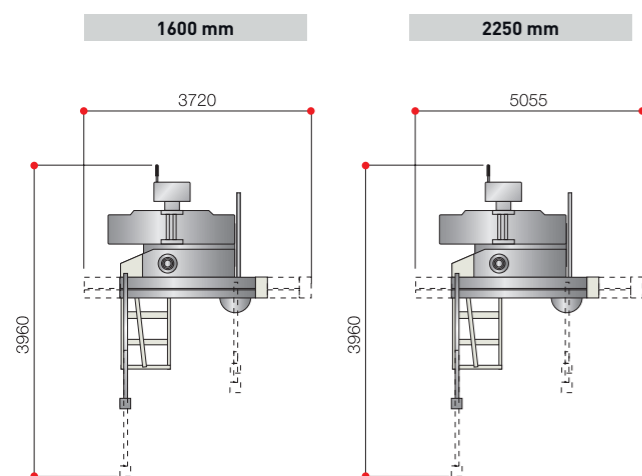

		C 30C	C 41C
Lunghezza macchina	Longitud máquina	2020 mm	2170 mm
Altezza macchina	Altura máquina	900 mm	900 mm
Larghezza macchina	Anchura máquina	2350 mm	2460 mm

Per esigenze dimostrative tutte le foto di questo catalogo riproducono macchine in configurazione CE e sono complete di opzionali. Senza nessun preavviso i dati tecnici possono essere variati. Le modifiche non influenzano la sicurezza prevista dalle norme CE.

Por exigencias de ilustración, todas las fotos de este catálogo reproducen máquinas según configuración CE y completas con las partes opcionales. Los datos técnicos pueden ser variados sin preaviso alguno. Las modificaciones no influyen la seguridad prevista por la normativa CE.



SCM GROUP spa - CASADEI
47826, VILLA VERUCCHIO RIMINI
T. +390541674444 F. +390541679411
info@casadeimacchine.com
www.casadeimacchine.com

CASADEI
MACCHINE



COMBIMATE UNIVERSALI COMBINADAS UNIVERSALES

C 30C

COMBINATA UNIVERSALE DA 300 MM
COMBINADA UNIVERSAL DE 300 MM

Carri in alluminio disponibili in varie lunghezze 1600 mm (standard) e 2250 mm (opzionale). Lo scorrimento è su guide in acciaio temprato a garantire elevata precisione e la massima scorrevolezza.

Carro de aleación de aluminio disponibles en varias medidas 1600mm (estándar) y 2250 mm (opcional). El desplazamiento sobre guías de acero garantiza una alta precisión en todo el recorrido del carro.



C 30C
Combinata universale da 300 mm completa con telaio di squadro
Combinada universal de 300 mm, completa de bastidor para escuadrar

C 41C

COMBINATA UNIVERSALE DA 410 MM
COMBINADA UNIVERSAL DE 410 MM

Guide professionali (opzionale).
Grupo guías profesionales (sobre pedido).

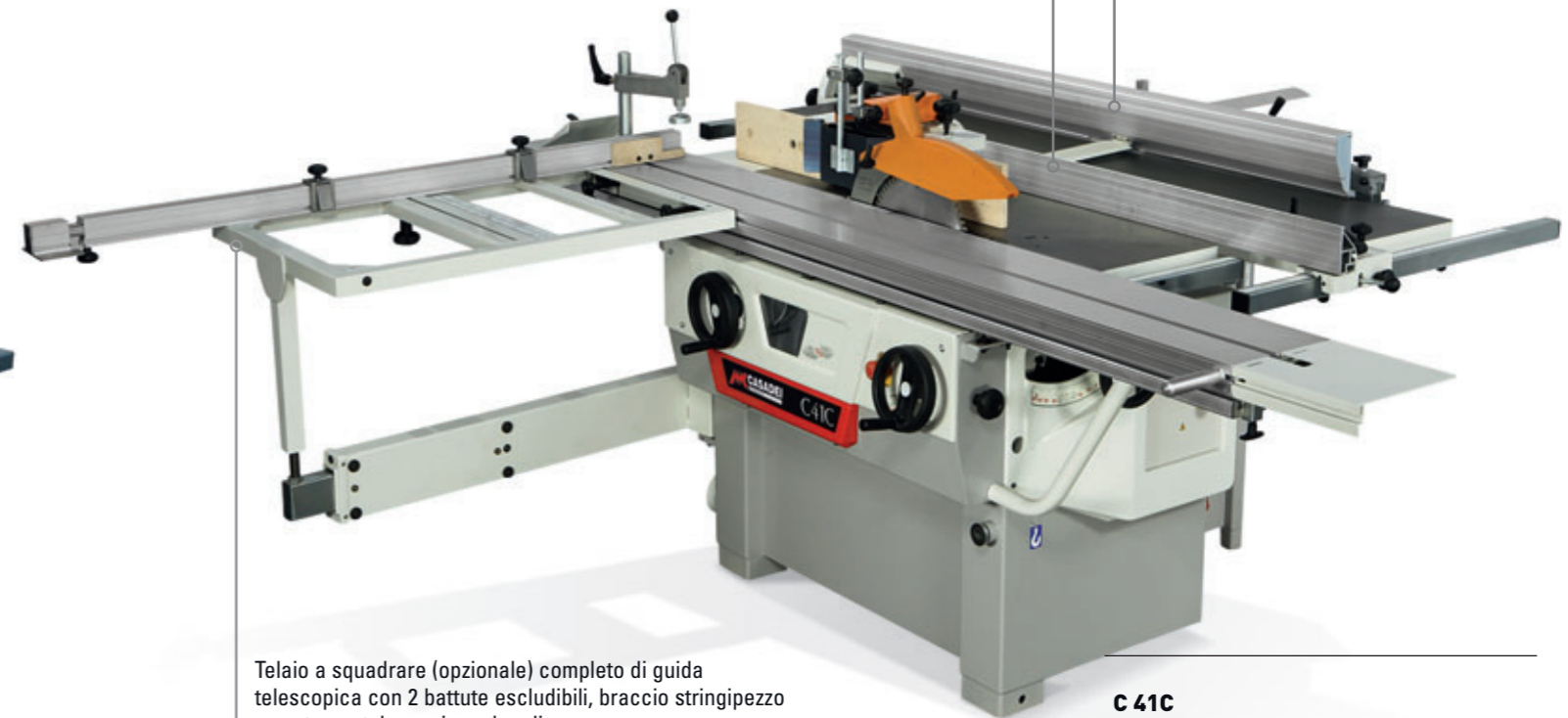

Telaio a squadrare (opzionale) completo di guida telescopica con 2 battute escludibili, braccio stringipezzo e sostegno telescopico a bandiera.

Bastidor para escuadrar (sobre pedido) provisto de guía telescópica con 2 topes excluidibles, prensor excéntrico y apoyo telescópico extensible.

C 41C
Combinata universale da 410 mm completa con telaio di squadro e carrello da 2250 mm
Combinada universal de 410 mm, completa de bastidor para escuadrar y carrera máxima 2250 mm



GRUPPO LAME
Diámetro máximo lama 315 mm con incisore montato (gruppo incisore optional).
Massima sporgenza della lama a 90° 100 mm.

GRUPO SIERRAS
Máx.diámetro disco principal con incisor montado 315 mm (grupo incisor sobre pedido).
Saliente máx. disco sierra de la mesa a 90° 100 mm.



GUIDA MULTI-FUNZIONE
sega/pialla completa di supporto inclinabile 90° ÷ 45° (standard).

GUÍA MULTI-FUNCIONAL
cepillo/sierra completa de soporte inclinabile 90° ÷ 45° (estándar).



CAVATRICE (opzionale)
con piano in ghisa, dimensioni 470 x 230 mm, completa di cappa di aspirazione, braccio stringipezzo e mandrino da 16 mm.

ESCOPELADORA (sobre pedido)
con mesa en fundición dimensiones 470 x 230 mm, completa de campana de aspiración ø 120 mm y portabrocas de 16 mm.



SUPPORTO TRASCINATORE (opzionale)
Predisposizione elettrica e supporto escludibile per trascinatore.

SOPORTE PARA ALIMENTADOR (sobre pedido)
Soporte abatible y predisposición eléctrica para alimentador.